

中华人民共和国

国家标准

六角螺母

GB 52—76

代替 GB 52—66

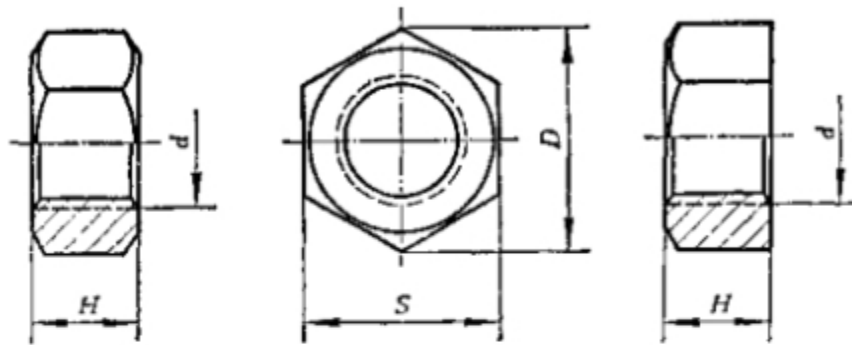

允许制造的形式

标记示例:

粗牙普通螺纹, 直径 10mm、机械性能按 5 级、不经表面处理的六角螺母;
螺母 M10 GB 52—76

mm

d	S		H		D	每1000个钢螺母的重量kg≈
	公称尺寸	允 差	公称尺寸	允 差		
1.6	3.2	-0.16	1.3	±0.20	3.7	0.075
2	4		1.6		4.6	0.119
2.5	5		2		5.8	0.220
3	5.5	-0.20	2.4	±0.24	6.3	0.393
4	7		3.2		8.1	0.844
5	8		4		9.2	1.240
6	10	-0.24	5	±0.29	11.5	2.317
8	14		6		16.2	5.674
10	17		8		19.6	10.99
12	19	-0.28	10	±0.35	21.9	16.32
(14)	22		11		25.4	25.28
16	24		13		27.7	34.12
(18)	27	-0.34	14	±0.42	31.2	44.19
20	30		16		34.6	61.91
(22)	32		18		36.9	75.94
24	36	-0.40	19	±0.50	41.6	111.9
(27)	41		22		47.3	168.0
30	46		24		53.1	234.2
36	55	-0.40	28	±0.50	63.5	370.9
42	65		32		75	598.6
48	75		38		86.5	957.3

注: 括号内的尺寸, 尽可能不采用。

技术条件按 GB 61—76 的规定, 对航空等专业按有关标准的规定制造, 在标记中应加字母 H:

HM10 GB 52—76

国家标准计量局发布
中华人民共和国第一机械工业部提出

1977年10月1日 实施
机械研究院等起草